



# 2011 年全国大学生电子设计竞赛试题

## 参赛注意事项

- (1) 2011 年 8 月 31 日 8:00 竞赛正式开始。本科组参赛队只能在【本科组】题目中任选一题；高职高专组参赛队在【高职高专组】题目中任选一题，也可以选择【本科组】题目。
- (2) 参赛队认真填写《登记表》内容，填写好的《登记表》交赛场巡视员暂时保存。
- (3) 参赛者必须是有正式学籍的全日制在校本、专科学生，应出示能够证明参赛者学生身份的有效证件（如学生证）随时备查。
- (4) 每队严格限制 3 人，开赛后不得中途更换队员。
- (5) 参赛队必须在学校指定的竞赛场地内进行独立设计和制作，不得以任何方式与他人交流，包括教师在内的非参赛队员必须回避，对违纪参赛队取消评审资格。
- (6) 2011 年 9 月 3 日 20:00 竞赛结束，上交设计报告、制作实物及《登记表》，由专人封存。

## 开关电源模块并联供电系统 (A 题)

### 【本科组】

#### 一、任务

设计并制作一个由两个额定输出功率均为 16W 的 8V DC/DC 模块构成的并联供电系统（见图 1）。



图 1 两个 DC/DC 模块并联供电系统主电路示意图

#### 二、要求

##### 1. 基本要求

- (1) 调整负载电阻至额定输出功率工作状态，供电系统的直流输出电压  $U_O = 8.0 \pm 0.4V$ 。
- (2) 额定输出功率工作状态下，供电系统的效率不低于 60%。
- (3) 调整负载电阻，保持输出电压  $U_O = 8.0 \pm 0.4V$ ，使两个模块输出电流之和  $I_O = 1.0A$  且按  $I_1:I_2=1:1$  模式自动分配电流，每个模块的输出电流的相对误差绝对值不大于 5%。
- (4) 调整负载电阻，保持输出电压  $U_O = 8.0 \pm 0.4V$ ，使两个模块输出电流之和  $I_O = 1.5A$  且按  $I_1:I_2=1:2$  模式自动分配电流，每个模块输出电流的相对误

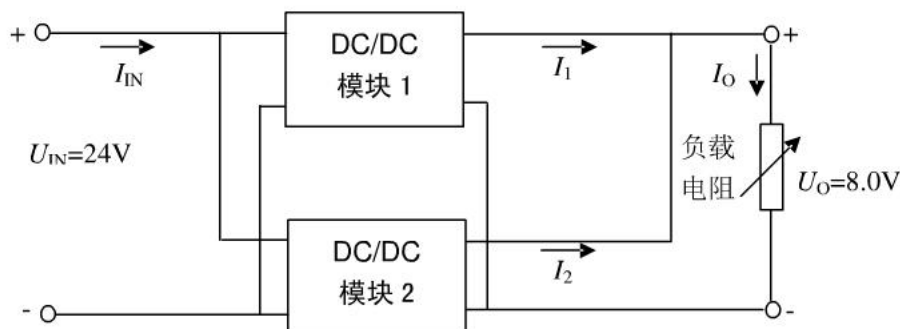
差绝对值不大于 5%。

## 2. 发挥部分

(1) 调整负载电阻, 保持输出电压  $U_O=8.0\pm 0.4V$ , 使负载电流  $I_O$  在 1.5~3.5A 之间变化时, 两个模块的输出电流可在 (0.5~2.0) 范围内按指定的比例自动分配, 每个模块的输出电流相对误差的绝对值不大于 2%。

(2) 调整负载电阻, 保持输出电压  $U_O=8.0\pm 0.4V$ , 使两个模块输出电流之和  $I_O=4.0A$  且按  $I_1:I_2=1:1$  模式自动分配电流, 每个模块的输出电流的相对误差的绝对值不大于 2%。

(3) 额定输出功率工作状态下, 进一步提高供电系统效率。

(4) 具有负载短路保护及自动恢复功能, 保护阈值电流为 4.5A (调试时允许有  $\pm 0.2A$  的偏差)。

(5) 其他。

## 三、 评分标准

项 目			
	报告要点	主要内容	满分
设计报告	系统方案	比较与选择、方案描述	2
	理论分析与计算	DC/DC 变换器稳压方法; 电流电压检测; 均流方法; 过流保护。	8
	电路设计	主电路、测控电路原理图及说明	6
	测试结果	测试结果完整性、测试结果分析	2
	结构及规范性	摘要、设计报告正文的结构及图表规范性	2
	总分		20
	基本要求	实际制作情况	
发挥部分	完成第 (1) 项		20
	完成第 (2) 项		10
	完成第 (3) 项		10
	完成第 (4) 项		5
	完成第 (5) 项		5
	总分		50

## 四、 说明

(1) 不允许使用线性电源及成品的 DC/DC 模块。

- (2) 供电系统含测控电路并由  $U_{IN}$  供电，其能耗纳入系统效率计算。
- (3) 除负载电阻为手动调整以及发挥部分 (1) 由手动设定电流比例外，其他功能的测试过程均不允许手动干预。
- (4) 供电系统应留出  $U_{IN}$ 、 $U_O$ 、 $I_{IN}$ 、 $I_O$ 、 $I_1$ 、 $I_2$  参数的测试端子，供测试时使用。
- (5) 每项测量须在 5 秒钟内给出稳定读数。
- (6) 设计制作时，应充分考虑系统散热问题，保证测试过程中系统能连续安全工作。



# 2011 年全国大学生电子设计竞赛试题

## 参赛注意事项

- (1) 2011 年 8 月 31 日 8:00 竞赛正式开始。本科组参赛队只能在【本科组】题目中任选一题；高职高专组参赛队在【高职高专组】题目中任选一题，也可以选择【本科组】题目。
- (2) 参赛队认真填写《登记表》内容，填写好的《登记表》交赛场巡视员暂时保存。
- (3) 参赛者必须是有正式学籍的全日制在校本、专科学生，应出示能够证明参赛者学生身份的有效证件（如学生证）随时备查。
- (4) 每队严格限制 3 人，开赛后不得中途更换队员。
- (5) 竞赛期间，可使用各种图书资料和网络资源，但不得在学校指定竞赛场地外进行设计制作，不得以任何方式与他人交流，包括教师在内的非参赛队员必须回避，对违纪参赛队取消评审资格。
- (6) 2011 年 9 月 3 日 20:00 竞赛结束，上交设计报告、制作实物及《登记表》，由专人封存。

## 基于自由摆的平板控制系统（B 题）

### 【本科组】

#### 一、任务

设计并制作一个自由摆上的平板控制系统，其结构如图 1 所示。

摆杆的一端通过转轴固定在一支架上，另一端固定安装一台电机，平板固定在电机转轴上；当摆杆如图 2 摆动时，驱动电机可以控制平板转动。



图 1



图 2

## 二、要求

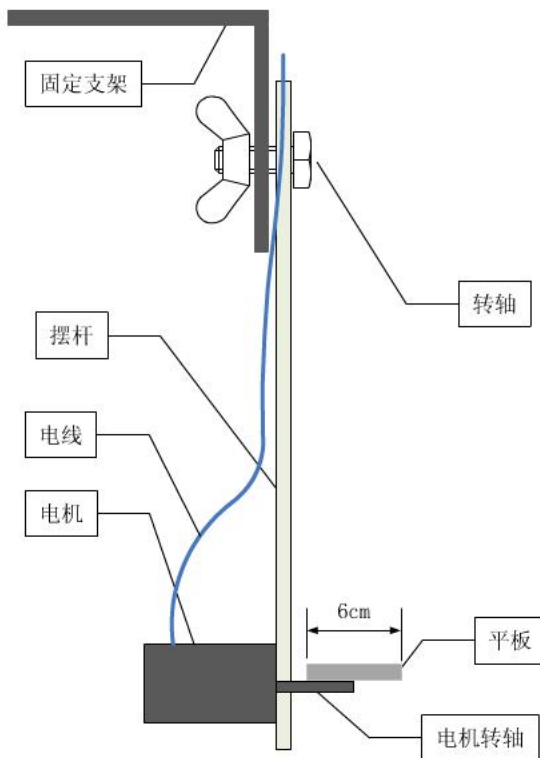
### 1. 基本要求

- (1) 控制电机使平板可以随着摆杆的摆动而旋转（3~5周），摆杆摆一个周期，平板旋转一周（ $360^\circ$ ），偏差绝对值不大于  $45^\circ$ 。
- (2) 在平板上粘贴一张画有一组间距为 1cm 平行线的打印纸。用手推动摆杆至一个角度  $\theta$ （ $\theta$  在  $30^\circ \sim 45^\circ$  间），调整平板角度，在平板中心稳定放置一枚 1 元硬币（人民币）；启动后放开摆杆让其自由摆动。在摆杆摆动过程中，要求控制平板状态，使硬币在 5 个摆动周期中不从平板上滑落，并尽量少滑离平板的中心位置。
- (3) 用手推动摆杆至一个角度  $\theta$ （ $\theta$  在  $45^\circ \sim 60^\circ$  间），调整平板角度，在平板中心稳定叠放 8 枚 1 元硬币，见图 2；启动后放开摆杆让其自由摆动。在摆杆摆动过程中，要求控制平板状态使硬币在摆杆的 5 个摆动周期中不从平板上滑落，并保持叠放状态。根据平板上非保持叠放状态及滑落的硬币数计算成绩。

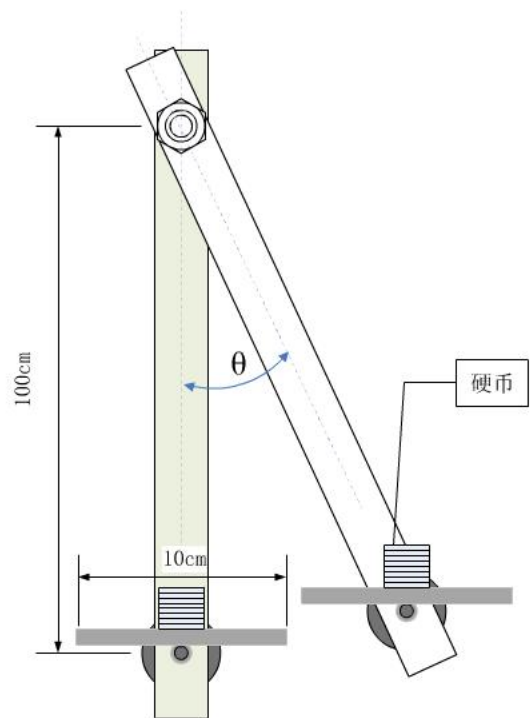
### 2. 发挥部分

- (1) 如图 3 所示，在平板上固定一激光笔，光斑照射在距摆杆 150cm 距离处垂直放置的靶子上。摆杆垂直静止且平板处于水平时，调节靶子高度，使光斑照射在靶纸的某一条线上，标识此线为中心线。用手推动摆杆至一个角度  $\theta$ （ $\theta$  在  $30^\circ \sim 60^\circ$  间），启动后，系统应在 15 秒钟内控制平板尽量使激光笔照射在中心线上（偏差绝对值  $< 1\text{cm}$ ），完成时以 LED 指示。根据光斑偏离中心线的距离计算成绩，超时则视为失败。



图 3

(2) 在上述过程完成后, 调整平板, 使激光笔照射到中心线上(可人工协助)。启动后放开让摆杆自由摆动; 摆动过程中尽量使激光笔光斑始终瞄准照射在靶纸的中心线上, 根据光斑偏离中心线的距离计算成绩。

(3) 其他。

### 三、说明

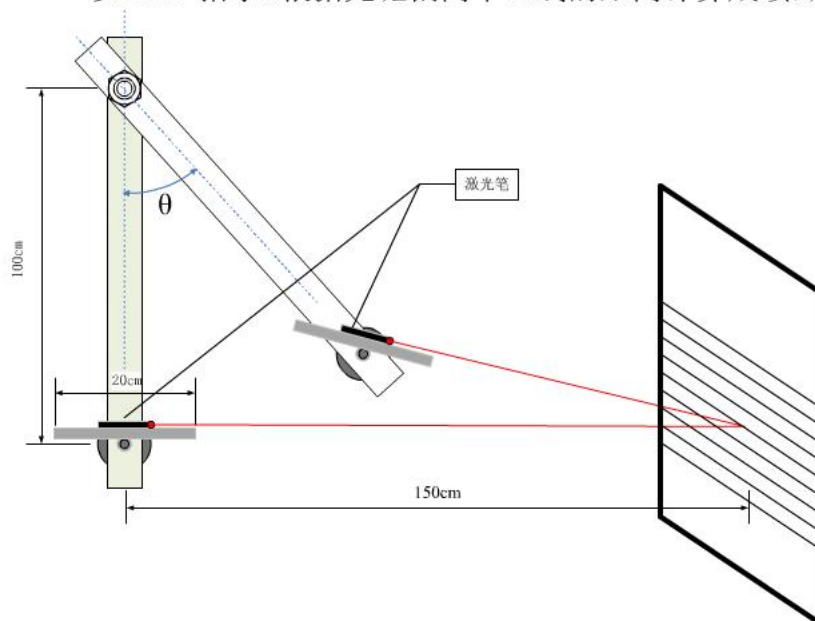
1. 摆杆可以采用木质、金属、塑料等硬质材料; 摆杆长度(固定转轴至电机轴的距离)为  $100\text{ cm} \pm 5\text{ cm}$ ; 摆杆通过转轴固定在支架或横梁上, 并能够灵活摆动; 将摆杆推起至  $\theta=30^\circ$  处释放后, 摆杆至少可以自由摆动 7 个周期以上。摆杆不得受重力以外的任何外力控制。

2. 平板的状态只能受电机控制。平板的长宽尺寸为  $10\text{ cm} \times 6\text{ cm}$ , 可以采用较轻的硬质材料; 不得有磁性; 表面必须为光滑的硬质平面; 不得有凸起的边沿; 倾斜一定角度时硬币须能滑落。平板承载重量不小于  $100\text{ g}$ 。

3. 摆动周期的定义: 摆杆被释放至下一次摆动到同侧最高点。



图 4

4. 摆杆与平板部分电路可以用软质导线连接, 但必须不影响摆杆的自由摆动。

5. 在完成基本要求部分工作时, 需在平板上铺设一张如图 4 所示画有一组间距为  $1\text{ cm}$  平行线的打印纸 ( $10\text{ cm} \times 6\text{ cm}$ ), 平行线与电机转轴平行。

6. 非保持叠放状态硬币数为接触平板硬币数减 1。接触平板硬币数的定义参见图 5。

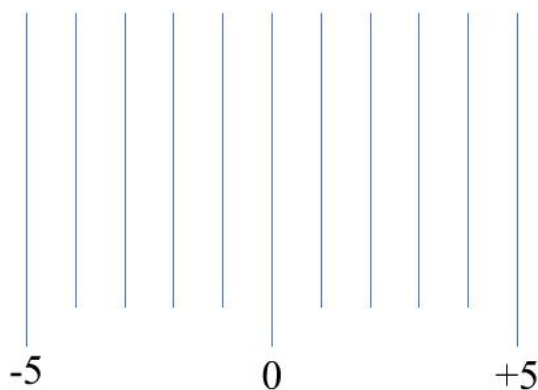

图 5-1

图 5-2

图 5-3

图 5-1 中接触平板硬币数为 1; 图 5-2 中接触平板硬币数为 2; 图 5-3 中接触平板硬币数为 3。

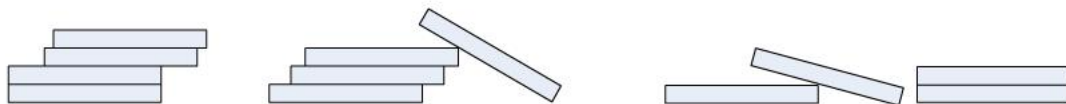
7. 在完成发挥部分工作时, 需要在平板上固定安装一激光笔。激光笔的照射方向垂直于电机转轴。激光笔的光斑直径不大于  $5\text{ mm}$ 。需在距摆杆  $150\text{ cm}$  处设置一高度可以调整的目标靶子, 靶子上粘贴靶纸 (A4 打印纸), 靶纸上画一组间距为  $1\text{ cm}$  的水平平行线。测试现场提供靶子, 也可自带。

8. 题目要求的各项工作中，凡涉及推动摆杆至某一位置并准备开始摆动时，允许手动操作启动工作，亦可自动启动工作。一旦摆杆开始自由摆动，不得再人为干预系统运行。
9. 设计报告正文中应包括系统总体框图、核心电路原理图、主要流程图、主要测试结果。完整的电路原理图、重要的源程序和完整的测试结果用附件给出。

#### 四、评分标准

	项 目	主要内容	满分
设计 报告	系统方案	方案比较与选择，系统结构	4
	理论分析与计算	平板状态测量方法 建模与控制方法	6
	电路与程序设计	电路设计 程序结构与设计	5
	测试方案与测试结果	测试方案 测试结果及分析	3
	设计报告结构及规范性	摘要 设计报告正文的结构 图表的规范性	2
	<b>总分</b>		<b>20</b>
	<b>基本 要求</b>	实际制作完成情况	
<b>发挥 部分</b>	完成第（1）项		10
	完成第（2）项		30
	其他		10
	<b>总分</b>		<b>50</b>



# 2011 年全国大学生电子设计竞赛试题

## 参赛注意事项

- (1) 2011 年 8 月 31 日 8:00 竞赛正式开始。本科组参赛队只能在【本科组】题目中任选一题；高职高专组参赛队在【高职高专组】题目中任选一题，也可以选择【本科组】题目。
- (2) 参赛队认真填写《登记表》内容，填写好的《登记表》交赛场巡视员暂时保存。
- (3) 参赛者必须是有正式学籍的全日制在校本、专科学生，应出示能够证明参赛者学生身份的有效证件（如学生证）随时备查。
- (4) 每队严格限制 3 人，开赛后不得中途更换队员。
- (5) 参赛队必须在学校指定的竞赛场地内进行独立设计和制作，不得以任何方式与他人交流，包括教师在内的非参赛队员必须回避，对违纪参赛队取消评审资格。
- (6) 2011 年 9 月 3 日 20:00 竞赛结束，上交设计报告、制作实物及《登记表》，由专人封存。

## 智能小车 (C 题)

### 【本科题】

### 一、任务

甲车车头紧靠起点标志线, 乙车车尾紧靠边界, 甲、乙两辆小车同时起动, 先后通过起点标志线, 在行车道同向而行, 实现两车交替超车领跑功能。跑道如图 1 所示。



图 1





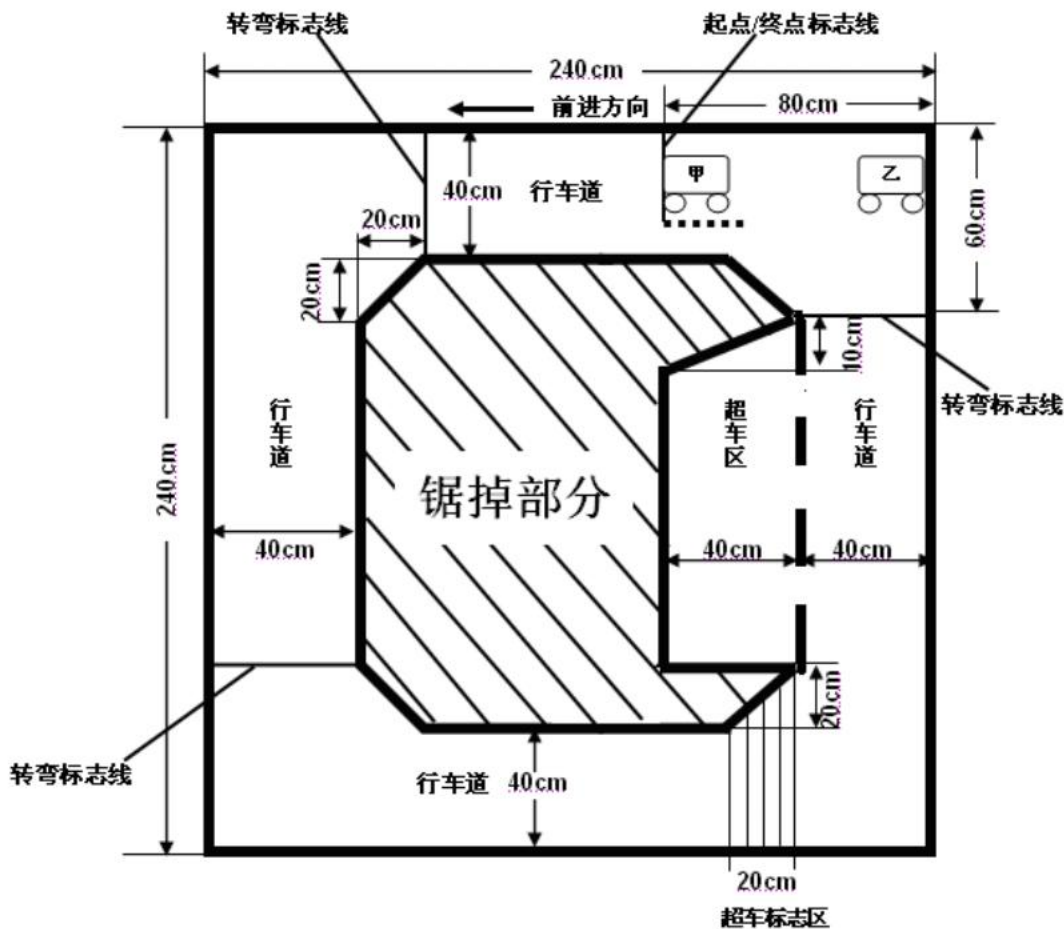

# 2011 年全国大学生电子设计竞赛试题

## 参赛注意事项

- (1) 2011 年 8 月 31 日 8:00 竞赛正式开始。本科组参赛队只能在【本科组】题目中任选一题；高职高专组参赛队在【高职高专组】题目中任选一题，也可以选择【本科组】题目。
- (2) 参赛队认真填写《登记表》内容，填写好的《登记表》交赛场巡视员暂时保存。
- (3) 参赛者必须是有正式学籍的全日制在校本、专科学生，应出示能够证明参赛者学生身份的有效证件（如学生证）随时备查。
- (4) 每队严格限制 3 人，开赛后不得中途更换队员。
- (5) 参赛队必须在学校指定的竞赛场地内进行独立设计和制作，不得以任何方式与他人交流，包括教师在内的非参赛队员必须回避，对违纪参赛队取消评审资格。
- (6) 2011 年 9 月 3 日 20:00 竞赛结束，上交设计报告、制作实物及《登记表》，由专人封存。

## LC 谐振放大器 (D 题)

### 【本科组】

#### 一、任务

设计并制作一个 LC 谐振放大器。

#### 二、要求

设计并制作一个低压、低功耗 LC 谐振放大器；为便于测试，在放大器的输入端插入一个 40dB 固定衰减器。电路框图见图 1。



图 1 电路框图

#### 1. 基本要求

- (1) 衰减器指标：衰减量  $40 \pm 2\text{dB}$ ，特性阻抗  $50\Omega$ ，频带与放大器相适应。
- (2) 放大器指标：
  - a) 谐振频率： $f_0=15\text{MHz}$ ；允许偏差  $\pm 100\text{kHz}$ ；
  - b) 增益：不小于  $60\text{dB}$ ；
  - c)  $-3\text{dB}$  带宽： $2\Delta f_{0.7}=300\text{kHz}$ ；带内波动不大于  $2\text{dB}$ ；
  - d) 输入电阻： $R_{in}=50\Omega$ ；
  - e) 失真：负载电阻为  $200\Omega$ ，输出电压  $1\text{V}$  时，波形无明显失真。
- (3) 放大器使用  $3.6\text{V}$  稳压电源供电（电源自备）。最大不允许超过  $360\text{mW}$ ，尽可能减小功耗。

## 2. 发挥部分

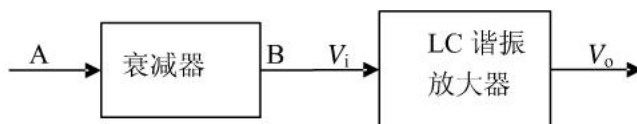
- (1) 在-3dB 带宽不变条件下，提高放大器增益到大于等于 80dB。
- (2) 在最大增益情况下，尽可能减小矩形系数  $Kr_{0.1}$ 。
- (3) 设计一个自动增益控制（AGC）电路。AGC 控制范围大于 40 dB。  
AGC 控制范围为  $20\log(V_{\text{omin}}/V_{\text{imin}}) - 20\log(V_{\text{omax}}/V_{\text{imax}})$  (dB)。
- (4) 其他。

## 三、说明

1. 图 2 是 LC 谐振放大器的典型特性曲线，矩形系数  $Kr_{0.1} = \frac{2\Delta f_{0.1}}{2\Delta f_{0.7}}$ 。



图 2. 谐振放大器典型幅频特性示意图

2. 放大器幅频特性应在衰减器输入端信号小于 5mV 时测试（这时谐振放大器的输入  $V_i < 50\mu\text{V}$ ）。所有项目均在放大器输出接  $200\Omega$  负载电阻条件下测量。
3. 功耗的测试：应在输出电压为 1V 时测量。
4. 文中所有电压值均为有效值。

## 四、评分标准

	项目	主要内容	满分
设计 报告	方案论证	比较与选择 方案描述	3
	理论分析与计算	增益 AGC 带宽与矩形系数	6

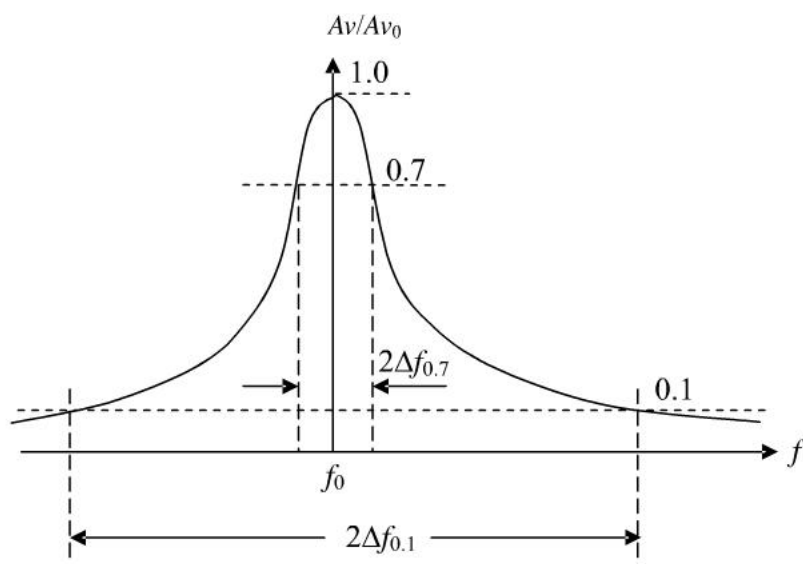
	电路设计	完整电路图 输出最大不失真电压及功耗	6
	测试方案与测试结果	测试方法与仪器 测试结果及分析。	3
	设计报告结构及规范性	摘要 设计报告正文的结构 图标的规范性	2
	<b>总 分</b>		<b>20</b>
<b>基本要求</b>	实际制作完成情况		<b>50</b>
<b>发挥 部分</b>	完成第（1）项		15
	完成第（2）项		19
	完成第（3）项		10
	其他		6
	<b>总分</b>		<b>50</b>



# 2011 年全国大学生电子设计竞赛试题

## 参赛注意事项

- (1) 2011 年 8 月 31 日 8:00 竞赛正式开始。本科组参赛队只能在【本科组】题目中任选一题；高职高专组参赛队在【高职高专组】题目中任选一题，也可以选择【本科组】题目。
- (2) 参赛队认真填写《登记表》内容，填写好的《登记表》交赛场巡视员暂时保存。
- (3) 参赛者必须是有正式学籍的全日制在校本、专科学生，应出示能够证明参赛者学生身份的有效证件（如学生证）随时备查。
- (4) 每队严格限制 3 人，开赛后不得中途更换队员。
- (5) 参赛队必须在学校指定的竞赛场地内进行独立设计和制作，不得以任何方式与他人交流，包括教师在内的非参赛队员必须回避，对违纪参赛队取消评审资格。
- (6) 2011 年 9 月 3 日 20:00 竞赛结束，上交设计报告、制作实物及《登记表》，由专人封存。

## 简易数字信号传输性能分析仪（E 题）

### 【本科组】

#### 一、任务

设计一个简易数字信号传输性能分析仪，实现数字信号传输性能测试；同时，设计三个低通滤波器和一个伪随机信号发生器用来模拟传输信道。

简易数字信号传输性能分析仪的框图如图 1 所示。图中， $V_1$  和  $V_{1-clock}$  是数字信号发生器产生的数字信号和相应的时钟信号； $V_2$  是经过滤波器滤波后的输出信号； $V_3$  是伪随机信号发生器产生的伪随机信号； $V_{2a}$  是  $V_2$  信号与经过电容  $C$  的  $V_3$  信号之和，作为数字信号分析电路的输入信号； $V_4$  和  $V_{4-syn}$  是数字信号分析电路输出的信号和提取的同步信号。



图 1 简易数字信号传输性能分析仪框图

#### 二、要求

##### 1. 基本要求

- (1) 设计并制作一个数字信号发生器：

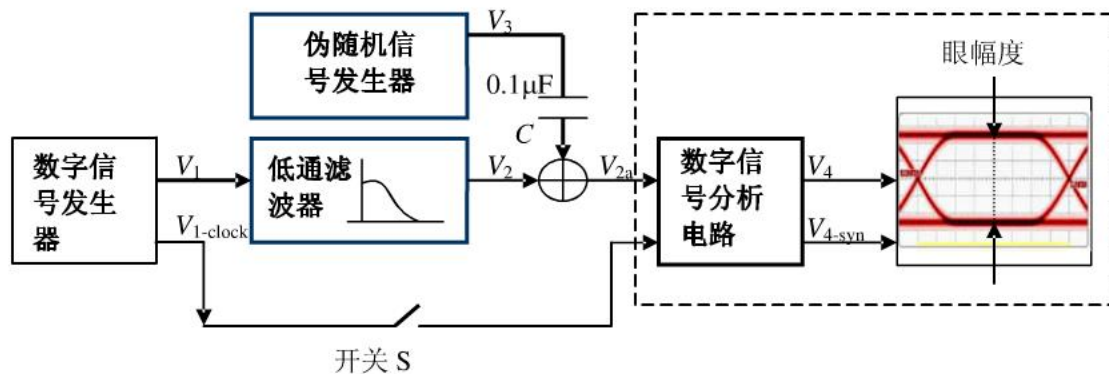
- a) 数字信号  $V_1$  为  $f_1(x) = 1 + x^2 + x^3 + x^4 + x^8$  的 m 序列，其时钟信号为

$V_{1-clock}$ ；

- b) 数据率为 10~100kbps, 按 10kbps 步进可调。数据率误差绝对值不大于 1%;
  - c) 输出信号为 TTL 电平。
- (2) 设计三个低通滤波器, 用来模拟传输信道的幅频特性:
- a) 每个滤波器带外衰减不少于 40dB/十倍频程;
  - b) 三个滤波器的截止频率分别为 100kHz、200kHz、500kHz, 截止频率误差绝对值不大于 10%;
  - c) 滤波器的通带增益  $A_F$  在 0.2~4.0 范围内可调。
- (3) 设计一个伪随机信号发生器用来模拟信道噪声:
- a) 伪随机信号  $V_3$  为  $f_2(x) = 1 + x + x^4 + x^5 + x^{12}$  的 m 序列;
  - b) 数据率为 10Mbps, 误差绝对值不大于 1%;
  - c) 输出信号峰峰值为 100mV, 误差绝对值不大于 10%。
- (4) 利用数字信号发生器产生的时钟信号  $V_{1-clock}$  进行同步, 显示数字信号  $V_{2a}$  的信号眼图, 并测试眼幅度。

## 2. 发挥部分

- (1) 要求数字信号发生器输出的  $V_1$  采用曼彻斯特编码。
- (2) 要求数字信号分析电路能从  $V_{2a}$  中提取同步信号  $V_{4-syn}$  并输出; 同时, 利用所提取的同步信号  $V_{4-syn}$  进行同步, 正确显示数字信号  $V_{2a}$  的信号眼图。
- (3) 要求伪随机信号发生器输出信号  $V_3$  幅度可调,  $V_3$  的峰峰值范围为 100mV~TTL 电平。
- (4) 改进数字信号分析电路, 在尽量低的信噪比下能从  $V_{2a}$  中提取同步信号  $V_{4-syn}$ , 并正确显示  $V_{2a}$  的信号眼图。
- (5) 其他。

## 三、说明

- 1、在完成基本要求时, 数字信号发生器的时钟信号  $V_{1-clock}$  送给数字信号分析电路 (图 1 中开关 S 闭合); 而在完成发挥部分时,  $V_{1-clock}$  不允许送给数字信号分析电路 (开关 S 断开)。
- 2、要求数字信号发生器和数字信号分析电路各自制作一块电路板。
- 3、要求  $V_1$ 、 $V_{1-clock}$ 、 $V_2$ 、 $V_{2a}$ 、 $V_3$  和  $V_{4-syn}$  信号预留测试端口。
- 4、基本要求 (1) 和 (3) 中的两个 m 序列, 根据所给定的特征多项式  $f_1(x)$  和  $f_2(x)$ , 采用线性移位寄存器发生器来产生。
- 5、基本要求 (2) 的低通滤波器要求使用模拟电路实现。
- 6、眼图显示可以使用示波器, 也可以使用自制的显示装置。

7、发挥部分（4）要求的“尽量低的信噪比”，即在保证能正确提取同步信号  $V_{4-syn}$  前提下，尽量提高伪随机信号  $V_3$  的峰峰值，使其达到最大，此时数字信号分析电路的输入信号  $V_{2a}$  信噪比为允许的最低信噪比。

#### 四、评分标准

	项目	主要内容	满分
设计 报告	方案论证	比较与选择 方案描述	2
	理论分析与计算	低通滤波器设计 m 序列数字信号 同步信号提取 眼图显示方法	6
	电路与程序设计	系统组成 原理框图与各部分的电路图 系统软件与流程图	6
	测试方案与测试结果	测试结果完整性 测试结果分析	4
	设计报告结构及规范性	摘要 正文结构规范 图表的完整与准确性	2
	<b>总分</b>		<b>20</b>
<b>基本要求</b>	实际制作完成情况		<b>50</b>
发挥 部分	完成第（1）项		8
	完成第（2）项		15
	完成第（3）项		6
	完成第（4）项		16
	其他		5
	<b>总分</b>		<b>50</b>



# 2011 年全国大学生电子设计竞赛试题

## 参赛注意事项

- (1) 2011 年 8 月 31 日 8:00 竞赛正式开始。本科组参赛队只能在【本科组】题目中任选一题；高职高专组参赛队在【高职高专组】题目中任选一题，也可以选择【本科组】题目。
- (2) 参赛队认真填写《登记表》内容，填写好的《登记表》交赛场巡视员暂时保存。
- (3) 参赛者必须是有正式学籍的全日制在校本、专科学生，应出示能够证明参赛者学生身份的有效证件（如学生证）随时备查。
- (4) 每队严格限制 3 人，开赛后不得中途更换队员。
- (5) 参赛队必须在学校指定的竞赛场地内进行独立设计和制作，不得以任何方式与他人交流，包括教师在内的非参赛队员必须回避，对违纪参赛队取消评审资格。
- (6) 2011 年 9 月 3 日 20:00 竞赛结束，上交设计报告、制作实物及《登记表》，由专人封存。

## 帆板控制系统 (F 题)

### 【高职高专组】

### 一、任务

设计并制作一个帆板控制系统，通过对风扇转速的控制，调节风力大小，改变帆板转角  $\theta$ ，如图 1 所示。



图 1 帆板控制系统示意图

### 二、要求

#### 1、基本要求

- (1) 用手转动帆板时，能够数字显示帆板的转角  $\theta$ 。显示范围为  $0\sim 60^\circ$ ，分辨力为  $2^\circ$ ，绝对误差  $\leq 5^\circ$ 。
- (2) 当间距  $d=10\text{cm}$  时，通过操作键盘控制风力大小，使帆板转角  $\theta$  能够在  $0\sim 60^\circ$  范围内变化，并要求实时显示  $\theta$ 。
- (3) 当间距  $d=10\text{cm}$  时，通过操作键盘控制风力大小，使帆板转角  $\theta$  稳定

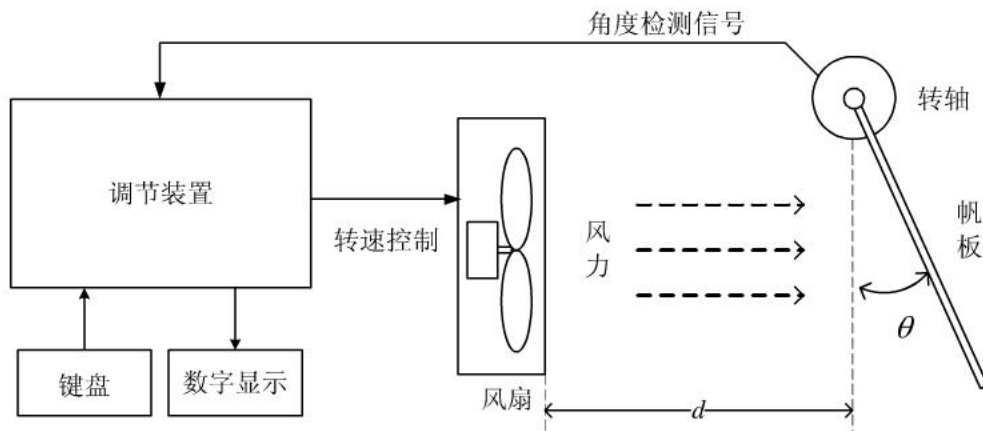

在  $45^\circ \pm 5^\circ$  范围内。要求控制过程在 10 秒内完成，实时显示  $\theta$ ，并由声光提示，以便进行测试。

## 2、发挥部分

- (1) 当间距  $d=10\text{cm}$  时，通过键盘设定帆板转角，其范围为  $0\sim 60^\circ$ 。要求  $\theta$  在 5 秒内达到设定值，并实时显示  $\theta$ 。最大误差的绝对值不超过  $5^\circ$ 。
- (2) 间距  $d$  在  $7\sim 15\text{cm}$  范围内任意选择，通过键盘设定帆板转角，范围为  $0\sim 60^\circ$ 。要求  $\theta$  在 5 秒内达到设定值，并实时显示  $\theta$ 。最大误差的绝对值不超过  $5^\circ$ 。
- (3) 其他。

## 三、说明

- (1) 调速装置自制。
- (2) 风扇选用台式计算机散热风扇或其他形式的直流供电轴流风扇，但不能选用带有自动调速功能的风扇。
- (3) 帆板的材料和厚度自定，固定轴应足够灵活，不阻碍帆板运动。帆板形式及具体制作尺寸如图 2 所示。



图 2 帆板制作尺寸图

## 四、评分标准

	项 目	主要内容	满分
设计 报告	系统方案	风扇控制系统系统总体方案设计	3
	理论分析与计算	风扇控制电路 角度测量原理 控制算法	5

	电路与程序设计	风扇控制电路设计计算 控制算法设计与实现 总体电路图	6
	测试方案与测试结果	调试方法与仪器 测试数据完整性 测试结果分析	4
	设计报告结构及规范性	摘要 设计报告正文的结构 图表的规范性	2
	总分		20
基本要求	实际制作完成情况		50
发挥部分	完成第（1）项		20
	完成第（2）项		25
	其他		5
	总分		50

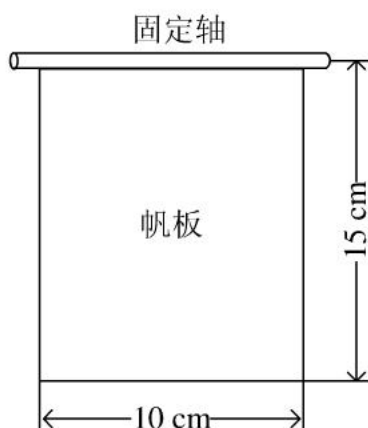

# 2011 年全国大学生电子设计竞赛试题

## 参赛注意事项

- (1) 2011 年 8 月 31 日 8:00 竞赛正式开始。本科组参赛队只能在【本科组】题目中任选一题；高职高专组参赛队在【高职高专组】题目中任选一题，也可以选择【本科组】题目。
- (2) 参赛队认真填写《登记表》内容，填写好的《登记表》交赛场巡视员暂时保存。
- (3) 参赛者必须是有正式学籍的全日制在校本、专科学生，应出示能够证明参赛者学生身份的有效证件（如学生证）随时备查。
- (4) 每队严格限制 3 人，开赛后不得中途更换队员。
- (5) 参赛队必须在学校指定的竞赛场地内进行独立设计和制作，不得以任何方式与他人交流，包括教师在内的非参赛队员必须回避，对违纪参赛队取消评审资格。
- (6) 2011 年 9 月 3 日 20:00 竞赛结束，上交设计报告、制作实物及《登记表》，由专人封存。

## 简易自动电阻测试仪 (G 题)

### 【高职高专组】

#### 一、任务

设计并制作一台简易自动电阻测试仪。

#### 二、要求

##### 1. 基本要求

(1) 测量量程为  $100\Omega$ 、 $1k\Omega$ 、 $10k\Omega$ 、 $10M\Omega$  四档。测量准确度为  $\pm(1\% \text{读数} + 2 \text{字})$ 。

(2) 3 位数字显示（最大显示数必须为 999），能自动显示小数点和单位，测量速率大于 5 次/秒。

(3)  $100\Omega$ 、 $1k\Omega$ 、 $10k\Omega$  三档量程具有自动量程转换功能。

##### 2. 发挥部分

(1) 具有自动电阻筛选功能。即在进行电阻筛选测量时，用户通过键盘输入要求的电阻值和筛选的误差值；测量时，仪器能在显示被测电阻阻值的同时，给出该电阻是否符合筛选要求的指示。

(2) 设计并制作一个能自动测量和显示电位器阻值随旋转角度变化曲线的辅助装置，要求曲线各点的测量准确度为  $\pm(5\% \text{读数} + 2 \text{字})$ ，全程测量时间不大于 10 秒，测量点不少于 15 点。辅助装置连接的示意图如图 1 所示。

(3) 其他



图1 辅助装置连接示意图

### 三、说明

1. 在辅助装置中，要求电位器为 4.7kΩ 旋转式单圈电位器，并规定采用线性电位器。

2. 要求电位器的三个端子作为测试端子引出。

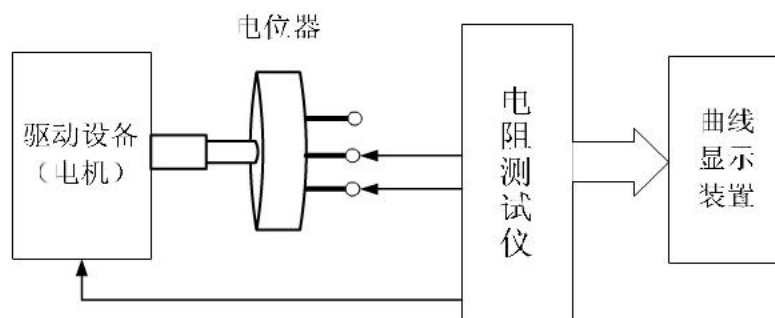
### 四、评分标准

	项 目	主要内容	满分
设计 报告	系统方案	比较与选择 方案描述	3
	理论分析与计算	电阻测量原理 自动量程转换与筛选功能 电位器阻值变化曲线装置	6
	电路与程序设计	电路设计及程序设计	6
	测试方案与测试结果	测试方案及测试条件 测试结果完整性 测试结果分析	3
	设计报告结构及规范性	摘要 设计报告正文的结构 图表的规范性	2
	<b>总 分</b>		<b>20</b>
基本 要求	实际制作完成情况		<b>50</b>
发挥 部分	完成(1)		15
	完成(2)		30
	完成(3)		5
	<b>总分</b>		<b>50</b>



# 2011 年全国大学生电子设计竞赛试题

## 参赛注意事项

- (1) 2011 年 8 月 31 日 8:00 竞赛正式开始。本科组参赛队只能在【本科组】题目中任选一题；高职高专组参赛队在【高职高专组】题目中任选一题，也可以选择【本科组】题目。
- (2) 参赛队认真填写《登记表》内容，填写好的《登记表》交赛场巡视员暂时保存。
- (3) 参赛者必须是有正式学籍的全日制在校本、专科学生，应出示能够证明参赛者学生身份的有效证件（如学生证）随时备查。
- (4) 每队严格限制 3 人，开赛不得中途更换队员。
- (5) 参赛队必须在学校指定的竞赛场地内进行独立设计和制作，不得以任何方式与他人交流，包括教师在内的非参赛队员必须回避，对违纪参赛队取消评审资格。
- (6) 2011 年 9 月 3 日 20:00 竞赛结束，上交设计报告、制作实物及《登记表》，由专人封存。

## 波形采集、存储与回放系统(H 题)

### 【高职高专组】

#### 一、任务

设计并制作一个波形采集、存储与回放系统，示意图如图 1 所示。该系统能同时采集两路周期信号波形，要求系统断电恢复后，能连续回放已采集的信号，显示在示波器上。



图 1. 采集回放系统示意图

#### 二、要求

##### 1. 基本要求

- (1) 能完成对 A 通道单极性信号（高电平约 4V、低电平接近 0V）、频率约 1kHz 信号的采集、存储与连续回放。要求系统输入阻抗不小于 10 k $\Omega$ ，输出阻抗不大于 1k $\Omega$ 。
- (2) 采集、回放时能测量并显示信号的高电平、低电平和信号的周期。原信号与回放信号电平之差的绝对值 $\leq 50$  mV，周期之差的绝对值 $\leq 5\%$ 。
- (3) 系统功耗 $\leq 50$ mW，尽量降低系统功耗，系统内不允许使用电池。

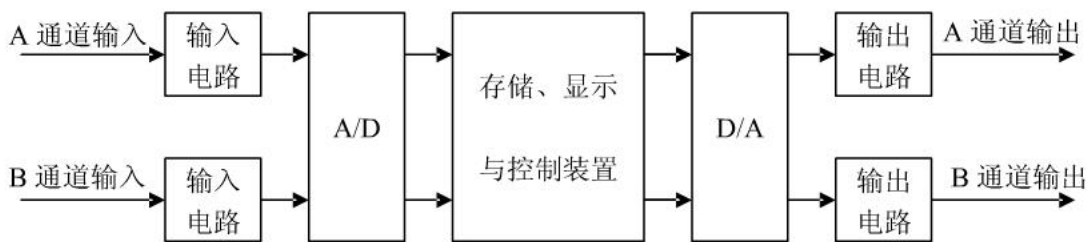
##### 2. 发挥部分

- (1) 增加 B 通道对双极性、电压峰峰值为 100mV、频率为 10Hz~10kHz 信号的采集。可同时采集、存储与连续回放 A、B 两路信号，并分别测量和显示 A、B 两路信号

的周期。B 通道原信号与回放信号幅度峰峰值之差的绝对值 $\leq 10\text{ mV}$ ，周期之差的绝对值 $\leq 5\%$ 。

- (2) A、B 两路信号的周期不相同，以两信号最小公倍周期连续回放信号。
- (3) 可以存储两次采集的信号，回放时用按键或开关选择显示指定的信号波形。
- (4) 其他。

### 三、说明

1. 本系统处理的正弦波信号频率范围限定在  $10\text{Hz}\sim 10\text{kHz}$ ，三角波信号频率范围限定在  $10\text{Hz}\sim 2\text{kHz}$ ，方波信号频率范围限定在  $10\text{Hz}\sim 1\text{kHz}$ 。
2. 预留电源电流的测试点。
3. 采集与回放时采用示波器监视。
4. 采集、回放时显示的周期和幅度应是信号的实际测量值，规定采用十进制数字显示，周期以“ms”为单位，幅度以“mV”为单位。

### 四、评分标准

	项 目	主要内容	满分
设计 报告	系统方案	总体方案设计	4
	理论分析与计算	A/D 及采样频率选择依据	5
	电路与程序设计	两通道输入输出电路设计	5
	测试方案与 测试结果	测试方案及仪器 测试结果完整性 测试结果分析	4
	设计报告结构及 规范性	摘要 设计报告正文的规范性 图表的规范性	2
	<b>总分</b>		
<b>基本要求</b>	实际制作完成情况		50
发挥 部分	完成第（1）项		20
	完成第（2）项		20
	完成第（3）项		5
	其他		5
	<b>总分</b>		50